

MUNICIPIUL CRAIOVA
PRIMĂRIA MUNICIPIULUI CRAIOVA

PROIECT
HOTĂRÂREA NR. _____

privind aprobarea protocolului de colaborare încheiat între Municipiul Craiova și Eurotex SH S.R.L., în vederea amplasării, pe domeniul public, a containerelor de colectare deșeuri textile – îmbrăcăminte și încălțăminte și operarea acestora

Consiliul Local al Municipiului Craiova, întrunit în ședința ordinară din data de 22.12.2022;

Având în vedere referatul de aprobare nr.212204/2022, raportul nr.212209/2022 întocmit de Direcția Servicii Publice și raportul de avizare nr.215852/2022 întocmit de Direcția Juridică, Asistență de Specialitate și Contencios Administrativ prin care se propune aprobarea protocolului de colaborare încheiat între Municipiul Craiova și Eurotex SH S.R.L., în vederea amplasării, pe domeniul public, a containerelor de colectare deșeuri textile – îmbrăcăminte și încălțăminte și operarea acestora;

În conformitate cu prevederile Ordonanței de Urgență a Guvernului nr.195/2005 privind protecția mediului, cu modificările și completările ulterioare, Ordonanței de Urgență a Guvernului nr.92/2021 privind regimul deșeurilor, cu modificările ulterioare și Legii serviciului de salubritate a localităților nr.101/2006, republicată, cu completările și modificările ulterioare;

În temeiul art.129 alin.2 lit. c și e, coroborat cu alin.9 lit.a, art.139 alin.3 lit.f, art.154 alin.1 și art.196 alin.1 lit.a din Ordonanța de Urgență a Guvernului nr.57/2019 privind Codul administrativ, cu modificările și completările ulterioare;

HOTĂRĂȘTE:

Art.1. Se aprobă protocolul de colaborare (parteneriat) încheiat între Municipiul Craiova și Eurotex SH S.R.L., în vederea amplasării, pe domeniul public al municipiului Craiova, a containerelor de colectare deșeuri textile-îmbrăcăminte și încălțăminte și operarea acestora, conform anexei care face parte integrantă din prezenta hotărâre.

Art.2. Se împuternicește Primarul Municipiului Craiova să semneze protocolul de colaborare prevăzut la art.1 din prezenta hotărâre.

Art.3. Primarul Municipiului Craiova, prin aparatul de specialitate: Serviciul Administrație Publică Locală, Direcția Servicii Publice și Eurotex SH S.R.L. vor aduce la îndeplinire prevederile prezentei hotărâri.

INIȚIATOR,
PRIMAR,
Lia-Olguța VASILESCU

AVIZAT,
SECRETAR GENERAL,
Nicoleta MIULESCU

MUNICIPIUL CRAIOVA
PRIMĂRIA MUNICIPIULUI CRAIOVA
DIRECȚIA SERVICII PUBLICE
Serviciul Administrarea și Monitorizarea
Serviciilor de Utilitate Publică
Nr. 212204/05.12.2022

Referat de Aprobare

privind aprobarea protocolului încheiat între Municipiul Craiova și EUROTEx SH SRL în vederea amplasării de containere pentru colectare separată a deșeurilor de îmbrăcăminte și încălțăminte

Prin Strategia pentru textilele sustenabile și circulare, Uniunea Europeană identifică industria textilă ca având un impact semnificativ asupra mediului, climei și societății prin utilizarea resurselor, a apei, a terenurilor și a substanțelor chimice și prin emisiile de gaze cu efect de seră și poluanți.

Prin adresa nr. 153084/2022 EUROTEx SH SRL propune realizarea unui parteneriat având ca obiect servicii de colectare stradală material textil - îmbrăcăminte și încălțăminte, oferind gratuit containere de colectare personalizate cu sigla municipaliității, colectarea regulată a deșeurilor textile și raportarea completă asupra cantităților colectate.

Potrivit prevederilor OUG nr. 195/2005 privind protecția mediului cu modificările și completările ulterioare, autoritățile administrației publice locale au ca atribuții promovarea unei atitudini corespunzătoare a comunităților locale în legătură cu importanța protecției mediului.

Prin OUG nr. 92/2021 privind regimul deșeurilor cu modificările ulterioare, sunt instituite în sarcina autorităților administrației publice locale ca obligații, elaborarea de strategii și programe proprii pentru asigurarea prevenirii generării de deșuri și gestionarea sustenabilă a acestora precum și asigurarea spațiilor necesare pentru colectarea separată a deșeurilor, ținând cont de reglementările urbanistice și de cele emise de Ministerul Sănătății, dotarea acestora cu containere specifice fiecărui tip de deșeu.

Potrivit prevederilor Legii serviciului de salubritate a localităților nr. 101/2006 republicată cu completările și modificările ulterioare, autoritățile administrației publice locale au obligația să implementeze, până la data de 1 ianuarie 2025, colectarea separată a deșeurilor textile.

În conformitate cu prevederile OUG nr. 57/2019, privind Codul Administrativ, cu modificările și completările ulterioare, consiliul local hotărăște închirierea sau darea în folosință gratuită a bunurilor proprietate publică și asigură cadrul necesar pentru furnizarea serviciilor publice de interes local privind protecția și refacerea mediului, precum și serviciile comunitare de utilitate publică. De asemenea, în exercitarea atribuțiilor, consiliul local hotărăște în condițiile legii, cooperarea sau asocierea cu persoane juridice române sau străine, în vederea finanțării și realizării în comun a unor acțiuni, lucrări, servicii sau proiecte de interes local.

Având în vedere cele menționate mai sus, supunem spre aprobare Consiliului Local al Municipiului Craiova aprobarea protocolului încheiat între Municipiul Craiova și EUROTEx SH SRL în vederea amplasării pe domeniul public a containerelor de colectare a deșeurilor de îmbrăcăminte și încălțăminte și operarea acestora.

Primar,
Lia-Olguța VASILESCU

Director Executiv,
Delia Ciuca

Director Executiv Adj.,
Alin Glavan

*Îmi asum responsabilitatea pentru fundamentarea
realitatea și legalitatea întocmirii acestui act
oficial*

Data:

Semnătura:

*Îmi asum responsabilitatea pentru fundamentarea
realitatea și legalitatea întocmirii acestui act
oficial*

Data:

Semnătura:

MUNICIPIUL CRAIOVA
PRIMĂRIA MUNICIPIULUI CRAIOVA
DIRECȚIA SERVICII PUBLICE
Serviciul Administrarea și Monitorizarea
Serviciilor de Utilitate Publică
Nr. 212209/05.12.2022

Raport de specialitate
privind aprobarea protocolului încheiat între Municipiul Craiova și EUROTEx SH
SRL în vederea amplasării de containere pentru colectare separată a deșeurilor de
îmbrăcăminte și încălțăminte

Potrivit Strategiei pentru textilele sustenabile și circulare, Uniunea Europeană identifică industria textilă ca având un impact semnificativ asupra mediului, climei și societății prin utilizarea resurselor, a apei, a terenurilor și a substanțelor chimice și prin emisiile de gaze cu efect de seră și poluanți.

Prin adresa nr. 153084/2022 EUROTEx SH SRL propune realizarea unui parteneriat având ca obiect servicii de colectare stradală material textil - îmbrăcăminte și încălțăminte, oferind gratuit containere de colectare personalizate cu sigla municipalității, colectarea regulată a deșeurilor textil și raportarea completă asupra cantităților colectate.

EUROTEx SH SRL procesează peste 1 000 de tone de produse textile în fiecare lună constând în clasificarea meticuloasă a fiecărei piese de îmbrăcăminte pentru a determina cea mai bună modalitate posibilă de utilizare, prelungindu-i ciclul de viață și ferindu-le de depozitele de deșeurii. Această activitate este autorizată conform Autorizației de mediu nr. 39/2022.

Potrivit art.90, lit.e) din Ordonanța de urgență nr.195/2005 privind protecția mediului cu modificările și completările ulterioare, autoritățile administrației publice locale au ca atribuții promovarea unei atitudini corespunzătoare a comunităților locale în legătură cu importanța protecției mediului.

În conformitate cu prevederile art.60, alin.(1), lit.c) și h), din Ordonanța de urgență nr. 92/2021 privind regimul deșeurilor cu modificările ulterioare, sunt instituite în sarcina autorităților administrației publice locale ca obligații, elaborarea de strategii și programe proprii pentru asigurarea prevenirii generării de deșeurii și gestionarea sustenabilă a acestora precum și asigurarea spațiilor necesare pentru colectarea separată a deșeurilor, ținând cont de reglementările urbanistice și de cele emise de Ministerul Sănătății, dotarea acestora cu containere specifice fiecărui tip de deșeu.

Potrivit art.2, alin(5), lit.d), din Legea serviciului de salubritate a localităților nr. 101/2006 republicată cu completările și modificările ulterioare, autoritățile administrației publice locale au obligația să implementeze, până la data de 1 ianuarie 2025, colectarea separată a deșeurilor textile.

Conform Planului Național de Gestionare a Deșeurilor, politica europeană și națională se bazează pe „ierarhia deșeurilor“, care stabilește prioritățile în ceea ce privește gestionarea deșeurilor la nivel operațional: se încurajează în primul rând prevenirea sau reducerea cantităților de deșeurii generate și reducerea gradului de pericolozitate al acestora, reutilizarea și abia apoi valorificarea deșeurilor prin reciclare, și alte operațiuni de valorificare, cum ar fi valorificarea energetică. Pe ultimul loc în ierarhie este eliminarea

deșeurilor, care include depozitarea deșeurilor și incinerarea. De asemenea, tranziția către o economie circulară reprezintă o prioritate la nivelul statelor membre. În cadrul economiei circulare valoarea produselor, a materialelor și a resurselor este menținută în economie cât mai mult timp posibil iar generarea deșeurilor este redusă la minim. Transformarea deșeurilor în resurse este unul din elementele principale care stau la baza economiei circulare

Sistemele de ”preluare”, prin care cetățenii aduc înapoi articolele de îmbrăcăminte și încălțăminte nedorite, pot contribui la schimbarea mentalității cetățenilor, transformând consumatorii în participanți în cadrul unui lanț de aprovizionare circular. Se propune amplasarea pe domeniul public a unui număr de 16 containere pentru colectare deșeuri textile – îmbrăcăminte și încălțăminte.

În conformitate cu prevederile art.129, alin.(6), lit.a), din OUG nr. 57/2019, privind Codul Administrativ, cu modificările și completările ulterioare, consiliul local hotărăște darea în administrare, concesionarea, închirierea sau darea în folosință gratuită a bunurilor proprietate publică a municipiului, precum și a serviciilor publice de interes local, în condițiile legii.

Potrivit art.129, alin.(7) lit.i) și n) din actul normativ mai sus menționat, în exercitarea atribuțiilor, consiliul local asigură, potrivit competenței sale și în condițiile legii, cadrul necesar pentru furnizarea serviciilor publice de interes local privind protecția și refacerea mediului și a serviciilor de utilități publice. De asemenea, în conformitate cu art.129, alin.(9), lit. a) din OUG nr. 57/2019, privind Codul Administrativ, cu modificările și completările ulterioare, în exercitarea atribuțiilor, consiliul local hotărăște, în condițiile legii, cooperarea sau asocierea cu persoane juridice române sau străine, în vederea finanțării și realizării în comun a unor acțiuni, lucrări, servicii sau proiecte de interes public local.

Având în vedere cele menționate mai sus precum și prevederile OUG nr.57/2019, privind Codul Administrativ, cu modificările și completările ulterioare, supunem Consiliului Local al Municipiului Craiova următoarele:

1. aprobarea protocolului încheiat între Municipiul Craiova și EUROTEX SH SRL în vederea amplasării pe domeniul public a containerelor de colectare deșeuri textile–îmbrăcăminte și încălțăminte și operarea acestora, anexa la prezentul raport.
2. împuternicirea Primarului Municipiului Craiova să semneze protocolul de colaborare.

**Viceprimar,
Aurelia Filip**

Director Executiv,
Delia Ciuca

Îmi asum responsabilitatea privind realitatea și legalitatea în solidar cu întocmitorul înscrisului

Data: .12.2022

Semnătura:

Director Executiv Adj.,
Alin Glavan

Îmi asum responsabilitatea privind realitatea și legalitatea în solidar cu întocmitorul înscrisului

Data: .12.2022

Semnătura:

Întocmit,

insp. Catalin Popa

Îmi asum responsabilitatea pentru fundamentarea, realitatea și legalitatea întocmirii acestui act oficial

Data: .12.2022

Semnătura:

ANEXĂ LA RAPORT

PROTOCOL DE COLABORARE (PARTENERIAT) PRIVIND AMPLASAREA DE CONTAINERE PENTRU COLECTAREA SEPARATĂ A DEȘEURILOR DIN ÎMBRĂCĂMINTE ȘI ÎNCALȚĂMINTE

Încheiat astăzi, în municipiul Craiova între:

1. **Municipiul Craiova** cu sediul în Craiova, Str. Targului, nr. 26, având cod fiscal nr. 4417214, Cont Bancar – RO 07TREZ29124510220XXXXX Trezoreria Craiova, reprezentat prin dna. Lia-Olguta Vasilescu în calitate de Primar, denumit în continuare Beneficiar pe de o parte,

și

2. **EUROTEX SH S.R.L.**, CUI RO33478746, având sediul social în Afumați, 64 C, Șoseaua București-Urziceni, Corpul A, Depozitul nr. C4-Unitatea Industrială 2, Județul Ilfov, înregistrată la Oficiul Registrului Comerțului Ilfov, sub nr J23/2350/2014 reprezentată de **Sergiu Mindru și Stancho Simeonov** - administratori, în calitate de PRESTATOR "EUROTEX" LTD, CUI BG 126531386Z cu sediul și adresa administrativă: oraș Dimitrovgrad, 6400, bd. "Georgi S. Rakovski" nr. 66, reprezentată de Yavor Evgeniev Pandov, în calitate de administrator, numit în continuare în contract EXECUTANT, pe de alta parte,

Având în vedere:

- OUG nr.195/2005 privind protecția mediului cu modificările și completările ulterioare;
- OUG nr. 92/2021 privind regimul deșeurilor cu modificările ulterioare;
- Legea serviciului de salubritate a localităților nr. 101/2006 republicată cu completările și modificările ulterioare;
- OUG nr 57/2019 privind Codul Administrativ cu modificările și completările ulterioare;
- H.C.L. nr.

s-a încheiat prezentul Protocol pentru următoarele:

Art. 1. Dispoziții generale și Obiect

1.1. BENEFICIARUL acordă PRESTATORULUI dreptul de a organiza, pe propria cheltuială, activitatea de colectare separată a deșeurilor de îmbrăcăminte și încălțăminte în vederea reutilizării și/sau valorificării.

1.2. Deșeurile de îmbrăcăminte și încălțăminte, care fac obiectul prezentului protocol, odată colectate de către PRESTATOR intră în proprietatea acestuia.

1.3. PRESTATORUL se obligă să furnizeze 16 containere pentru colectarea separată a deșeurilor din îmbrăcăminte și încălțăminte.

1.42. BENEFICIARUL pune la dispoziție PRESTATORULUI, pentru folosință temporară și gratuită, locațiile pentru amplasarea containerelor.

1.3. Cheltuielile curente pentru întreținerea, conservarea și utilizarea containerelor sunt suportate de EXECUTANT.

Art. 2. Drepturile și obligațiile părților

2.1. Drepturile și obligațiile BENEFICIARULUI:

2.1.1. BENEFICIARUL se obligă să stabilească locațiile potrivite pentru amplasarea containerelor.

2.1.2. BENEFICIARUL se obligă să informeze PRESTATORUL în cazul supraîncărcării containerelor, în afara programului de service stabilit de către PRESTATOR, precum și referitor la orice încercare neautorizată de deschidere a containerelor.

2.1.3. BENEFICIARUL are dreptul să solicite mutarea containerelor în cadrul amplasamentelor desemnate.

2.1.4. BENEFICIARUL are dreptul de a rezilia protocolul în cazul în care PRESTATORUL nu îndepărtează sistematic deșeurile (prin sistematic părțile înțelese de două ori consecutiv).

2.1.5. BENEFICIARUL se obligă să desemneze o persoană de contact pentru activitatea de colectare a deșeurilor din containere, care să semneze formularele de transport la încărcare.

2.1.6. BENEFICIARUL are dreptul de a primi lunar din partea PRESTATORULUI situația centralizată a deșeurilor gestionate de acesta.

2.1.7. BENEFICIARUL se obligă să completeze lunar Formularul de încărcare/descărcare deșeurilor de intrare în gestiunea EUROTUX SH S.R.L. a deșeurilor municipale textile generate de populație în municipiul Craiova .

2.1.8. BENEFICIARUL se obligă să țină evidența gestiunii deșeurilor generate pe amplasamentul său în conformitate cu HG 856/2002 .

2.2. Drepturile și obligațiile PRESTATORULUI:

2.2.1. PRESTATORUL se obligă să livreze, la locul specificat, containerele descrise mai sus.

2.2.2. PRESTATORUL se obligă să golească containerele conform unui program stabilit prealabil, care să nu permită încărcarea excesivă a acestora.

2.2.3. PRESTATORUL se obligă, dacă este cazul, după o solicitare transmisă de BENEFICIAR, să asigure golirea suplimentară a containerelor.

2.2.4. PRESTATORUL declară că deține toate documentele și autorizațiile necesare, stabilite de reglementările în vigoare, pentru îndeplinirea obiectului protocolului.

Art. 3. Condiții generale și reziliere

3.1. Prezentul protocol se încheie pentru o perioadă de 1 (un) an de la data semnării de ambele părți, cu posibilitate de prelungire cu o perioadă de câte 1 an prin act adițional.

3.2. Prezentul protocol poate fi reziliat:

a. de comun acord;

b. unilateral printr-un preaviz scris cu durata de 1 lună;

c. cu preaviz de 15 (cincisprezece) zile, în condițiile de la 2.1.4.;

d. în cazul imposibilității obiective de executare, protocolul este nul de drept.

3.3. Părțile se obligă să păstreze confidențialitatea protocolului, pentru a evita concurența neloială și nu vor întreprinde nicio activitate directă sau indirectă care se abate de la protocol.

3.4. Toate acordurile din cadrul prezentului protocol sunt valabile dacă sunt exprimate în scris și semnate de fiecare parte, iar orice modificare se face prin act adițional.

3.5. Toate litigiile care decurg din executarea prezentului protocol, vor fi rezolvate prin acord între părți, iar atunci când acest lucru se dovedește imposibil, litigiul va fi trimis spre soluționare către instanța competentă.

3.6. Problemele nerezolvate de prezentul protocol vor fi supuse prevederilor legislației naționale.

3.7. Executarea prezentului protocol se realizează cu titlu gratuit.

Fac parte integrată din prezentul protocol:

Anexa – Formular de încărcare/descărcare deșeuri nepericuloase.

Prezentul protocol este întocmit în două exemplare identice, câte unul pentru fiecare parte, și se semnează după cum urmează:

BENEFICIAR

Municipiul Craiova
Primar,
Lia-Olguța Vasilescu

Director Executiv Adjunct DSP
Delia Ciuca

Director Executiv Adjunct DSP,
Alin Glavăn

Consilier Juridic DJASCA,
Ana-Maria Mihaiu

Inspector DSP,
Catalin Popa

PRESTATOR

SERGIU MINDRU

STANCHO SIMEONOV

MUNICIPIUL CRAIOVA
PRIMARIA MUNICIPIULUI CRAIOVA
Directia Juridica, Asistenta de Specialitate si Contencios Administrativ
Nr. 215852/ 09.12.2022

RAPORT DE AVIZARE

Având în vedere:

- Referatul de aprobare nr. 212204/05.12.2022 al Direcției Servicii Publice-Serviciul Administrarea și Monitorizarea Serviciilor de Utilitate Publică;
- Raportul de specialitate nr. 212209/05.12.2022 al Direcției Servicii Publice-Serviciul Administrarea și Monitorizarea Serviciilor de Utilitate Publică;
- Legea serviciilor comunitare de utilități publice nr. 51/2006;
- Legea serviciului de salubritate a localităților nr. 101/2006;
- Ordonanța de urgență nr. 195/2005 privind protecția mediului;
- adresa 153084/2022 a EUROTEx SH SRL;
- O.U.G. nr. 57/2019 privind Codul Administrativ;
- Legea nr. 514/2003 privind organizarea și exercitarea profesiei de consilier juridic;

AVIZĂM FAVORABIL

propunerea privind aprobarea protocolului încheiat între Municipiul Craiova și EUROTEx SH SRL în vederea amplasării de containere pentru colectare separată a deșeurilor de îmbrăcăminte și încălțăminte, în forma anexată raportului de specialitate nr. 212209/05.12.2022 al Direcției Servicii Publice-Serviciul Administrarea și Monitorizarea Serviciilor de Utilitate Publică.

DIRECTOR EXECUTIV,
Ovidiu Mischianu

Îmi as
legalit
Data
Semn

onsabilitatea privind realitatea și
olidar cu întocmitorul înscrisului
22

ÎNTOCMIT,
consilier juridic Ana-Maria Mihaiu

Îmi asum responsabilitatea pentru fundamentarea,
realitatea și legalitatea întocmirii acestui act oficial
Data 09.12.2022
Semnatura

ANEXĂ LA RAPORT

PROTOCOL DE COLABORARE (PARTENERIAT) PRIVIND AMPLASAREA DE CONTAINERE PENTRU COLECTAREA SEPARATĂ A DEȘEURILOR DIN ÎMBRĂCĂMINTE ȘI ÎNCALȚĂMINTE

Încheiat astăzi, în municipiul Craiova între:

1. **Municipiul Craiova** cu sediul în Craiova, Str. Targului, nr. 26, având cod fiscal nr. 4417214, Cont Bancar – RO 07TREZ29124510220XXXXX Trezoreria Craiova, reprezentat prin dna. Lia-Olguta Vasilescu în calitate de Primar, denumit în continuare Beneficiar pe de o parte,

și

2. **EUROTEX SH S.R.L.**, CUI RO33478746, având sediul social în Afumați, 64 C, Șoseaua București-Urziceni, Corpul A, Depozitul nr. C4-Unitatea Industrială 2, Județul Ilfov, înregistrată la Oficiul Registrului Comerțului Ilfov, sub nr J23/2350/2014 reprezentată de **Sergiu Mindru și Stancho Simeonov** - administratori, în calitate de PRESTATOR "EUROTEX" LTD, CUI BG 126531386Z cu sediul și adresa administrativă: oraș Dimitrovgrad, 6400, bd. "Georgi S. Rakovski" nr. 66, reprezentată de Yavor Evgeniev Pandov, în calitate de administrator, numit în continuare în contract EXECUTANT, pe de alta parte,

Având în vedere:

- OUG nr.195/2005 privind protecția mediului cu modificările și completările ulterioare;
- OUG nr. 92/2021 privind regimul deșeurilor cu modificările ulterioare;
- Legea serviciului de salubritate a localităților nr. 101/2006 republicată cu completările și modificările ulterioare;
- OUG nr 57/2019 privind Codul Administrativ cu modificările și completările ulterioare;
- H.C.L. nr.

s-a încheiat prezentul Protocol pentru următoarele:

Art. 1. Dispoziții generale și Obiect

1.1. BENEFICIARUL acordă PRESTATORULUI dreptul de a organiza, pe propria cheltuială, activitatea de colectare separată a deșeurilor de îmbrăcăminte și încălțăminte în vederea reutilizării și/sau valorificării.

1.2. Deșeurile de îmbrăcăminte și încălțăminte, care fac obiectul prezentului protocol, odată colectate de către PRESTATOR intră în proprietatea acestuia.

1.3. PRESTATORUL se obligă să furnizeze 16 containere pentru colectarea separată a deșeurilor din îmbrăcăminte și încălțăminte.

1.4. BENEFICIARUL pune la dispoziție PRESTATORULUI, pentru folosință temporară și gratuită, locațiile pentru amplasarea containerelor.

1.5. Cheltuielile curente pentru întreținerea, conservarea și utilizarea containerelor sunt suportate de EXECUTANT.

Art. 2. Drepturile și obligațiile părților

2.1. Drepturile și obligațiile BENEFICIARULUI:

2.1.1. BENEFICIARUL se obligă să stabilească locațiile potrivite pentru amplasarea containerelor.

2.1.2. BENEFICIARUL se obligă să informeze PRESTATORUL în cazul supraîncărcării containerelor, în afara programului de service stabilit de către PRESTATOR, precum și referitor la orice încercare neautorizată de deschidere a containerelor.

2.1.3. BENEFICIARUL are dreptul să solicite mutarea containerelor în cadrul amplasamentelor desemnate.

2.1.4. BENEFICIARUL are dreptul de a rezilia protocolul în cazul în care PRESTATORUL nu îndepărtează sistematic deșeurile (prin sistematic părțile înțeleg de două ori consecutiv).

2.1.5. BENEFICIARUL se obligă să desemneze o persoană de contact pentru activitatea de colectare a deșeurilor din containere, care să semneze formularele de transport la încărcare.

2.1.6. BENEFICIARUL are dreptul de a primi lunar din partea PRESTATORULUI situația centralizată a deșeurilor gestionate de acesta.

2.1.7. BENEFICIARUL se obligă să completeze lunar Formularul de încărcare/descărcare deșeurilor de intrare în gestiunea EUROTTEX SH S.R.L. a deșeurilor municipale textile generate de populație în municipiul Craiova .

2.1.8. BENEFICIARUL se obligă să țină evidența gestiunii deșeurilor generate pe amplasamentul său în conformitate cu HG 856/2002 .

2.2. Drepturile și obligațiile PRESTATORULUI:

2.2.1. PRESTATORUL se obligă să livreze, la locul specificat, containerele descrise mai sus.

2.2.2. PRESTATORUL se obligă să golească containerele conform unui program stabilit prealabil, care să nu permită încărcarea excesivă a acestora.

2.2.3. PRESTATORUL se obligă, dacă este cazul, după o solicitare transmisă de BENEFICIAR, să asigure golirea suplimentară a containerelor.

2.2.4. PRESTATORUL declară că deține toate documentele și autorizațiile necesare, stabilite de reglementările în vigoare, pentru îndeplinirea obiectului protocolului.

Art. 3. Condiții generale și reziliere

3.1. Prezentul protocol se încheie pentru o perioadă de 1 (un) an de la data semnării de ambele părți, cu posibilitate de prelungire cu o perioadă de câte 1 an prin act adițional.

3.2. Prezentul protocol poate fi reziliat:

- de comun acord;
- unilateral printr-un preaviz scris cu durata de 1 lună;
- cu preaviz de 15 (cincisprezece) zile, în condițiile de la 2.1.4.;
- în cazul imposibilității obiective de executare, protocolul este nul de drept.

3.3. Părțile se obligă să păstreze confidențialitatea protocolului, pentru a evita concurența neloială și nu vor întreprinde nicio activitate directă sau indirectă care se abate de la protocol.

3.4. Toate acordurile din cadrul prezentului protocol sunt valabile dacă sunt exprimate în scris și semnate de fiecare parte, iar orice modificare se face prin act adițional.

3.5. Toate litigiile care decurg din executarea prezentului protocol, vor fi rezolvate prin acord între părți, iar atunci când acest lucru se dovedește imposibil, litigiul va fi trimis spre soluționare către instanța competentă.

3.6. Problemele nerezolvate de prezentul protocol vor fi supuse prevederilor legislației naționale.

3.7. Executarea prezentului protocol se realizează cu titlu gratuit.

Fac parte integrată din prezentul protocol:

Anexa – Formular de încărcare/descărcare deșeuri nepericuloase.

Prezentul protocol este întocmit în două exemplare identice, câte unul pentru fiecare parte, și se semnează după cum urmează:

BENEFICIAR

Municipiul Craiova
Primar,
Lia-Olguța Vasilescu

PRESTATOR

SERGIU MINDRU

STANCHO SIMEONOV

Director Executiv Adjunct DSP
Delia Ciuca

Director Executiv Adjunct DSP,
Alin Glavăn

Consilier Juridic DJASCA,
Ana-Maria Mihaiu

Inspector DSP,
Catalin Popa

ANEXA nr. 3: Formular de încărcare/descărcare deșeuri nepericuloase

Serie și număr					
Date de identificare transportator	Data	Caracteristici deșeuri:	Cantitate	Date privind punctul de lucru unde se efectuează *)	Observații
Date de identificare delegat și nr. înmatriculare mijloc de transport	Încărcare	Categoriile deșeuri cod	tone	ÎNCĂRCAREA Date de identificare expeditor	
Licența de transport mărfuri nepericuloase nr.		Descriere Destinat:	m ³	Autorizație de mediu nr.	
Data la care expiră licența de transport mărfuri nepericuloase Semnătura	Descărcare	colectării _ stocării temporare _ tratării _ valorificării _ eliminării _		Data la care expiră autorizația de mediu: Semnătura și ștampila	
				Date privind punctul de lucru unde se efectuează *)	
				DESCĂRCAREA	
				Date de identificare destinatar	
				Autorizație de mediu nr. Data la care expiră autorizația de mediu	
				Semnătura și ștampila	

*) Se va completa numai în cazul în care încărcarea/descărcarea are loc la un punct de lucru care nu reprezintă sediul social.

Publicat în Monitorul Oficial cu numărul 672 din data de 30 septembrie 2008

SAMSUP 2331/02.09.2022

V22

Către,

PRIMARUL MUNICIPIULUI CRAIOVA

M. Seaman
10/09/2022

MUNICIPIULUI CRAIOVA
S.C. 9
153084
31.08.2022

Doamna Primar

Doamna Lăuca
01.08.2022

Subsemnatul EUROTEX SH SRL , CNP cu domiciliul în județul ILFOV, municipiul/orașul/comuna AFUMAȚI, satul AFUMAȚI, cod poștal , str. SOS. BUCURESTI URZICENI, nr. 264C, bl. , sc. , et. , ap. , telefon/fax 0729006136 e-mail marius.munteanu@eurotexromania.com, în conformitate cu OG 27/2006 actualizată depun petiție cu următorul conținut:

Catre Primaria Craiova Prin prezenta scrisoare de intentie va inaintam propunerea noastra de parteneriat avand ca obiect servicii de colectare stradala material textil. Societatea noastra oferta gratuit · containerele de colectare cu certificat European de calitate, personalizate cu sigla municipalitatii · colectarea regulata a deseului textil · raportari complete asupra cantitatilor de textile colectate Eurotex are o experienta de 5 ani in colectarea deseurilor textile, administrand peste 190 de containere in mai multe orase. Tinand cont de Strategia UE pentru textile sustenabile si circulare, publicata la 30.03.2022, precum si de experienta si rezultatele anterioare obtinute de compania noastra in domeniu, consideram ca o colaborare nu poate fi decat benefica atat pentru dumneavoastra cat si pentru noi. Anexam o prezentare mai ampla asupra ofertei. Pentru orice alte detalii si solicitari putem fi contactati atat pe e-mail la adresa marius.munteanu@eurotexromania.com cat si telefonic la nr de telefon 0729006136 In speranta unei colaborari, reciproc avantajoase in scopul de mai sus, asteptam cu interes raspunsul dumneavoastra.

Semnătura

Popa C
01.09.2022

Data depunere
31/08/2022

Semnat de: EUROTEX SH SRL
La data: 31.08.2022 15:32:43
Subiect: Semnare digitala la depunere



AUTORIZAȚIE DE MEDIU

Nr. 39 din 07.07.2022

Ca urmare a cererii adresate de **EUROTEX SH S.R.L.**, cu sediul în județul Ilfov, comuna Afumați, Soseaua București-Urziceni, Nr. 64C, Cladirea A, Depozit nr. C4, Hala 2, înregistrată la Agenția pentru Protecția Mediului Brăila cu nr. 3859 din 14.03.2022, în urma analizării documentelor transmise și a verificării, în baza:

- HG nr. 43/2020 privind organizarea și funcționarea Ministerului Mediului, Apelor și Pădurilor;
- OUG nr. 195/2005 privind protecția mediului, aprobată cu modificări de Legea nr. 265/2006, cu modificările și completările ulterioare;
- Procedurii de emitere a autorizației de mediu, aprobată prin Ord. M.M.D.D. nr. 1798/2007, cu modificările și completările ulterioare, se emite:

AUTORIZAȚIA DE MEDIU

pentru: **EUROTEX SH S.R.L.**

(Cod Unic de Înregistrare 33478746/13.08.2014; J23/2350/13.08.2014)

din județul: Brăila, municipiul Brăila, Bulevardul Dorobanților nr. 669, Corp C4 (punct de lucru).

care prevede desfășurarea următoarelor activități conform Coduri CAEN, conform Ord. INS nr. 337/2007:

Cod CAEN Rev.2	Denumire activitate Rev.2	Poziție Anexa 1 din Ord. MMDD nr. 1798/2007	Cod CAEN Rev.1	Denumire activitate Rev.1
3811	Colectarea deșeurilor nepericuloase	281	9002	Colectarea și tratarea altor reziduuri
3821	Tratarea și eliminarea deșeurilor nepericuloase			
3832	Recuperarea materialelor reciclabile sortate	249	3710	Recuperarea deșeurilor și resturilor metalice reciclabile
4677	Comerț cu ridicata al deșeurilor și resturilor	260	5157	Comerț cu ridicata al deșeurilor și resturilor

în scopul: desfășurării activităților de colectare a deșeurilor textile sortate, sortarea (unde este cazul), ambalarea (unde este cazul), manipularea, stocarea temporară și predarea spre valorificare/ eliminare a acestora.

Documentația conține:

- Cerere, Fișă de prezentare și declarație și Anunț public publicat în ziarul Obiectiv Vocea Brailei, ediția din data de 09.03.2022;
- Dovadă achitare tarif eliberare autorizație, Ordin de plată nr. 1 din 07.03.2022, prin Raiffeisen Bank;
- Contract de închiriere nr. 01/01.11.2016 și Act adițional nr. 03/16.09.2016 încheiate cu LINDA INVEST SRL Braila;



AGENȚIA PENTRU PROTECȚIA MEDIULUI BRĂILA

B-dul Independenței, nr. 16, Bloc B5, mun. Brăila, cod 810004

E-mail: office.braila@apmbr.anpm.ro; Tel: 0339.401834, 0746.248732, Fax: 0339.401837

Operator de date cu caracter personal, conform Regulamentului (UE) 2016/679

Autorizație de mediu nr. 39 din 07.07.2021

1 din 9

Vizat spre neschimbare,

Semnătura...

- Acord din 31.01.2022, încheiat cu EUROTEx LTD Bulgaria, în concordanță cu Art. 18 Clauza 2, Anexa VII a Regulamentului Comisiei Europene nr. 1013/2016 privind transportul de deșeuri;
- Contract de furnizare a apei potabile și de trestare a serviciului de canalizare nr 5280/12.03.2020 deținut de proprietarul spațiului închiriat, încheiat cu CUP Dunărea Brăila SA;
- Contract de furnizare a energiei electrice la clienți noncasnici ai furnizorilor de ultimă instanță nr. 19337242/12.01.2022, deținut de proprietarul spațiului închiriat, încheiat cu Electrica Furnizare SA;
- Contract de prestare a serviciului public de salubritate menajeră nr. 5279 din 07.06.2021 și Act adițional nr. 1/2021 încheiat cu ECO SA Braila;
- Contract de închiriere automobil din 01.08.2015, încheiat cu EUROTEKS EOOD din Dimitrovgrad Bulgaria;
- Piese desenate (Plan de de încadrare în localitate, Plan de încadrare în zonă, Plan de situație);
- Proces verbal de verificare în teren a documentației de solicitare a autorizației de mediu, nr. 7195 din 16.05.2022;
- Proces verbal din 23.05.2022 a ședinței interne de analiză a documentațiilor din cadrul APM Brăila;
- Punct de vedere al compartimentului CFM nr. 8931 din 22.06.2022.

și următoarele acte de reglementare emise de autorități: Certificat de Înregistrare seria B, nr. 2969330 și Certificat constatator din data 17.01.2022 emise de Oficiul Registrului Comerțului de pe langa Tribunalul Ilfov (în baza declarației pe propria răspundere nr. 2531/13.01.2022).

Prezenta autorizație se emite cu următoarele condiții și obligații impuse:

- Activitatea se va desfășura cu respectarea legislației specifice în vigoare privind protecția mediului.
- Titularul este obligat să ia toate măsurile necesare pentru a preveni generarea deșeurilor și pentru reducerea volumului deșeurilor generate, în special al deșeurilor care nu pot fi pregătite pentru reutilizare sau reciclare;
- APM Brăila își rezervă dreptul de a retrage sau a aduce modificări la prezenta autorizație de mediu, după caz, în conformitate cu prevederile legale în vigoare.
- Activitatea se va desfășura strict pe amplasamentul punctului de lucru, cu luarea tuturor măsurilor și asigurarea tuturor dotărilor necesare pe parcursul desfășurării activității, pentru a respecta prevederile legale în domeniul protecției mediului.
- Activitatea se va desfășura luându-se toate măsurile pentru a nu deranja vecinătățile.
- Instruirea personalului de exploatare cu privire la măsurile de protecție a mediului, a obligațiilor și responsabilităților ce-i revin, precum și cu privire la condițiile din actele de reglementare, în vederea respectării legislației de mediu în vigoare.
- În cazul colectării și comercializării altor tipuri de deșeuri, în afara celor menționate în autorizație, titularul are obligația de a notifica în prealabil APM Brăila în vederea revizuirii autorizației de mediu.
- Titularul are obligația:
 - să asigure spații special amenajate pentru stocarea deșeurilor în condiții care să garanteze reducerea riscului pentru sănătatea umană și deteriorarea calității mediului;
 - să evite formarea de stocuri de deșeuri care urmează să fie valorificate, precum și de produse rezultate în urma valorificării care ar putea genera fenomene de poluare a mediului sau care să prezinte riscuri asupra sănătății populației;
 - să adopte cele mai bune tehnici disponibile în domeniul valorificării deșeurilor.
- Toate operațiunile de gestionare a deșeurilor, de colectare, tratare și transport, trebuie să se realizeze cu aplicarea ierarhiei deșeurilor, fără a pune în pericol sănătatea populației și fără a dăuna mediului, în special fără a genera riscuri de contaminare pentru aer, apă, sol, faună sau floră, fără a crea disconfort din cauza zgomotului sau a mirosurilor și fără a afecta negativ peisajul sau zonele de interes special.
- Titularul este obligat cumulativ să clasifice și să codifice deșeurile gestionate conform Deciziei Comisiei 2000/532/CE din 3 mai 2000 de înlocuire a Deciziei 94/3/CE de stabilire a unei liste de deșeuri în temeiul art. 1 lit. (a) din Directiva 75/442/CEE a Consiliului privind deșeurile și a Directivei 94/904/CE a Consiliului de stabilire a unei liste de deșeuri periculoase în temeiul art. 1 alin. (4) din Directiva



AGENȚIA PENTRU PROTECȚIA MEDIULUI BRĂILA

B-dul Independenței, nr. 16, Bloc B5, mun. Brăila, cod 810004

E-mail: office.braila@apmbr.anpm.ro; Tel: 0339.401834, 0746.248732, Fax: 0339.401837

Operator de date cu caracter personal, conform Regulamentului (UE) 2016/679

91/689/CEE a Consiliului privind deșeurile periculoase, cu modificările ulterioare, după care să întocmească o listă a acestora.

- Să asigure evidența gestiunii deșeurilor pentru fiecare tip de deșeu, în conformitate cu anexa nr. 1 la H.G. nr. 856/2002 privind evidența gestiunii deșeurilor și pentru aprobarea listei cuprinzând deșeurile inclusiv periculoase, cu modificările și completările ulterioare.
- Să țină o evidență cronologică lunară tabelară a deșeurilor după:
 - codul deșeurii potrivit art. 7 alin. (1), cantitatea în tone, natura și originea deșeurilor generate, precum și cantitatea de produse și materiale care rezultă din pregătirea pentru reutilizare, din reciclare sau din alte operațiuni de valorificare, eliminare;
 - destinația, frecvența colectării, modul de transport și metoda de tratare prevăzută pentru deșeurii, atunci când este relevant;
 - cantitatea de deșeurii în tone încredințată spre eliminare.care se păstrează cel puțin 3 ani.
- Evidența deșeurilor se pune la dispoziția:
 - APM Brăila, în format letric la cerere și în format electronic în sistemul pus la dispoziție de APM, conform procedurii de raportare a datelor și informațiilor și registrului electronic instituite de ANPM, până la 15 martie a anului următor celui de raportare,
 - autorităților competente de control, la cerere.
- titularul adoptă măsurile necesare pentru a elimina înainte/în timpul valorificării, substanțele periculoase, amestecurile și componentele provenite de la deșeurii periculoase:
 - Să colecteze separat cel puțin următoarele categorii de deșeurii provenite din deșeurii menajere și asimilabile acestora generate de propria activitate: hârtie, metal, plastic și sticlă iar până la data de 1 ianuarie 2025 trebuie să introducă colectarea separată și pentru deșeurii textile ;
 - Să stocheze deșeurii separat, fără a amesteca diverse categorii de deșeurii, în spații special amenajate care să garanteze reducerea riscului pentru sănătatea umană, pentru mediu și pentru calitatea deșeurilor ;
 - Să evite formarea de stocuri de deșeurii care urmează să fie valorificate, care ar putea genera fenomene de poluare a mediului sau care să prezinte riscuri asupra sănătății populației;
 - Deșeurii de ambalaje se colectează și se stochează separat;
- Titularul va efectua operațiunile de tratare a deșeurilor colectate/generate:
 - prin mijloace proprii sau
 - prin intermediul unui operator economic autorizat care desfășoară activități de tratare a deșeurilor sau a
 - unui operator public ori privat de colectare a deșeurilor;
- Titularul se va asigura că deșeurii sunt pregătite pentru reutilizare, reciclate sau sunt supuse altor operațiuni de valorificare;
- Titularul are obligația să predea deșeurii numai la instalații autorizate pentru efectuarea unei operațiuni de valorificare sau eliminare, prevăzute în anexele nr. 3 și 7 la OUG nr. 92/2021 privind generarea deșeurilor;
- Să supună deșeurii care nu au fost valorificate unei operațiuni de eliminare în condiții de siguranță, pentru protecția sănătății populației și a mediului;
- Este interzisă:
 - amestecarea deșeurilor de ambalaje colectate separat cu alte deșeurii și încredințarea acestora în vederea eliminării prin depozitare finală;
 - amestecarea deșeurilor colectate separat, cu alte deșeurii sau materiale cu proprietăți diferite;
 - eliminarea deșeurilor în afara spațiilor autorizate în acest scop și abandonarea deșeurilor;
 - incendiarea deșeurilor de orice fel;
 - incinerarea deșeurilor care au fost colectate separat în vederea pregătirii pentru reutilizare și reciclare, cu excepția deșeurilor care provin din operațiuni de tratare ulterioară a deșeurilor



AGENȚIA PENTRU PROTECȚIA MEDIULUI BRAILA

B-dul Independenței, nr. 16. Bloc B5, mun. Brăila, cod 810004

E-mail: office.braila@apmbr.anpm.ro; Tel: 0339.401834, 0746.248732. Fax: 0339.401837

Operator de date cu caracter personal, conform Regulamentului (UE) 2016/679

Autorizație de mediu nr. 39 din 07.07.2021

3 din 9

Vizat spre neschimbare,

Semnătura.

colectate separat, pentru care incinerarea reprezintă rezultatul optim din punct de vedere ecologic în conformitate cu aplicarea ierarhiei deșeurilor.

- Echipamentele electrice și electronice din dotare, devenite deșeuri (DEEE) se predau spre valorificare unui operator de salubritate sau unui centru specializat și autorizat pentru colectare DEEE.
- Conform art. 20, alin.(8) din *Legea 249/2015, privind modalitatea de gestionare a ambalajelor și a deșeurilor de ambalaje*, cu modificările ulterioare, titularul are obligația să notifice desfasurarea activității de colectare a deșeurilor de ambalaje de la populație, unității administrativ-teritoriale de pe raza teritorială unde își desfășoară activitatea și să raporteze trimestrial acesteia cantitățile de deșeuri de ambalaje colectate de la persoane fizice;
- Conform Legii nr. 249/2015, titularul, în calitate de operator economic care introduce pe piața națională produse ambalate,
 - este responsabil pentru deșeurile generate de ambalajele primare, secundare și terțiare folosite pentru ambalarea produsului care este pus pe piață;
 - trebuie să fie înregistrat la Administrația Fondului pentru Mediu;
 - este obligat să țină o evidență cantitativă pentru ambalajele introduse pe piața națională, pe tip de material și pe tip de ambalaj, primar, secundar și pentru transport;
 - trebuie să implementeze obligațiile privind răspunderea extinsă a producătorului pentru ambalajele introduse pe piața națională, individual, prin gestionarea propriilor ambalaje introduse pe piața națională sau prin intermediul unei organizații autorizate care implementează obligațiile privind răspunderea extinsă a producătorului astfel încât să asigure recuperarea și valorificarea deșeurilor de ambalaje rezultate
- Conform HG nr. 1061/2008 privind transportul deșeurilor periculoase și nepericuloase pe teritoriul României deșeurile colectate se pot transporta către operatorul economic care realizează operația de colectare, stocare temporară, tratare, valorificare sau eliminare numai pe baza „*Formularului de încărcare-descărcare deșeuri nepericuloase*” prevăzut în anexa 3.
- Să transporte deșeurile colectate către operatorul economic care realizează operația de colectare, stocare temporară, tratare, valorificare sau eliminare numai pe baza „*Formularului de încărcare-descărcare deșeuri nepericuloase*”, prevăzut în Anexa 3 a HG nr. 1061/2008 privind transportul deșeurilor periculoase și nepericuloase pe teritoriul României;
- Pentru îndeplinirea obligațiilor legale privind gestionarea deșeurilor, titularul are obligația să desemneze o persoană din rândul angajaților proprii sau să delege această obligație unei terțe persoane. Persoanele desemnate trebuie să fie instruite în domeniul prevenirii generării de deșeuri și al managementului deșeurilor, inclusiv în domeniul substanțelor periculoase, ca urmare a absolvirii unor programe de perfecționare și specializare recunoscute la nivel național conform OG nr. 129/2000 privind formarea profesională a adulților, cu modificările și completările ulterioare.
- Să asigure raportarea datelor privind gestionarea deșeurilor la solicitarea autorității teritoriale pentru protecția mediului, conform metodologiei sistemului de raportare actualizate anual de către Agenția Națională pentru Protecția Mediului.
- Se va asigura luarea măsurilor de salubritate a terenurilor deținute cu orice titlu, neocupate productiv sau funcțional.
- Să ia toate măsurile de evitare a poluării fonice, de încadrare în normativele standard pentru vibrații SR 12025-2:2020 - Acustica în construcții. Efectele vibrațiilor asupra clădirilor sau părților de clădiri. Limite admisibile, precum și pentru zgomote SR 10009:2017+SR 10009:2017/C91:2020 - Acustică. Limite admisibile ale nivelului de zgomot din mediul ambiant.
- În cazul unor poluări accidentale, se vor lua măsuri imediate de eliminare a cauzelor care au produs poluarea și de remediere a efectelor produse și se va înștiința APM Brăila și CJGM Brăila în cel mai scurt timp.
- Să permită accesul pe amplasament și să asiste persoanele împuternicite cu activități de verificare, inspecție și control punându-le la dispoziție toate documentele justificative relevante conform cărora



AGENȚIA PENTRU PROTECȚIA MEDIULUI BRĂILA

B-dul Independenței, nr. 16, Bloc B5, mun. Brăila, cod 810004

E-mail: office.braila@apmbr.anpm.ro; Tel: 0339.401834, 0746.248732, Fax: 0339.401837

Operator de date cu caracter personal, conform Regulamentului (UE) 2016/679

operațiunile de gestionare au fost efectuate, în vederea controlului aplicării prevederilor legale privind regimul deșeurilor.

- Activitatea se va desfășura cu respectarea prevederilor următoarelor acte normative:
 - OUG nr. 195/2005 privind protecția mediului, aprobată cu modificări și completări prin Legea nr. 265/2006, cu modificările și completările ulterioare;
 - O.U.G. nr. 68/2007 privind răspunderea de mediu cu referire la prevenirea și repararea prejudiciului asupra mediului, aprobată de Legea nr. 19/2008 cu modificările și completările ulterioare;
 - Ordinul MMAP nr. 1150/2020 din 27 mai 2020 privind aprobarea Procedurii de aplicare a vizei anuale a autorizației de mediu și autorizației integrate de mediu;
 - OUG 92/2021 privind regimul deșeurilor;
 - HG nr. 856/2002 privind evidența gestiunii deșeurilor și pentru aprobarea listei cuprinzând deșeurile, inclusiv deșeurile periculoase, cu modificările și completările ulterioare;
 - Decizia Comisiei 2000/532/CE din 3 mai 2000 de înlocuire a Deciziei 94/3/CE de stabilire a unei liste de deșeuri în temeiul art. 1 lit. (a) din Directiva 75/442/CEE a Consiliului privind deșeurile și a Directivei 94/904/CE a Consiliului de stabilire a unei liste de deșeuri periculoase în temeiul art. 1 alin. (4) din Directiva 91/689/CEE a Consiliului privind deșeurile periculoase, cu modificările ulterioare;
 - OUG nr. 196/2005 privind Fondul pentru mediu, aprobată cu modificări și completări prin Legea nr. 105/2006, cu modificările și completările ulterioare;
 - Ord. M.M.G.A nr. 578/2006 pentru aprobarea Metodologiei de calcul al contribuțiilor și taxelor datorate la Fondul pentru mediu, cu modificările ulterioare;
 - Legea nr. 249/2015 privind modalitatea de gestionare a ambalajelor și a deșeurilor de ambalaje cu modificările ulterioare;
 - Ord. MMP 794/2012 privind procedura de raportare a datelor referitoare la ambalaje și deșeuri de ambalaje;
 - H.G. nr. 1061/2008 privind transportul deșeurilor periculoase și nepericuloase pe teritoriul României;
 - OUG nr. 5 din 2015 privind deșeurile de echipamente electrice și electronice cu modificările și completările ulterioare;
 - Regulament (CE) nr. 1272/2008 al Parlamentului European și al Consiliului din 16 decembrie 2008 privind clasificarea, etichetarea și ambalarea substanțelor și a amestecurilor, de modificare și de abrogare a Directivelor 67/548/CEE și 1999/45/CE, precum și de modificare a Regulamentului (CE) nr. 1907/2006;
 - Legea nr. 104/2011 privind calitatea aerului înconjurător.
 - Ordin M.S. nr. 119/2014 pentru aprobarea Normelor de igienă și sănătate publică privind mediul de viață al populației, cu modificările și completările ulterioare;
- **Titularul are obligația notificării Agenției pentru Protecția Mediului Brăila în următoarele situații:**
 - aparitia unor elemente noi, necunoscute la data emiterii autorizației de mediu, precum și a oricăror modificări ale condițiilor care au stat la baza emiterii acesteia, înainte de realizarea modificării, conform prevederilor art. 15, alin. (2), lit. a) din OUG nr. 195/2005 privind protecția mediului, aprobată cu modificări și completări de Legea nr. 265/2006, cu modificările și completările ulterioare;
 - vânzarea pachetului majoritar de acțiuni, vânzare de active, fuziune, divizare, concesiune ori în alte situații care implică schimbarea titularului activității, dizolvare urmată de lichidare, faliment, încetarea activității etc.
- În situația modificării actelor normative menționate în prezenta autorizație aveți obligația respectării prevederilor actelor intrate în vigoare care modifică, completează sau le abrogă pe cele vechi.
- Reînnoirea contractelor de prestări servicii și a documentelor/certificatelor/avizelor necesare pentru desfășurarea activității, la expirarea acestora.

Prezenta Autorizație de mediu nr. 39 din 07.07.2022, își păstrează valabilitatea pe toată perioada în care beneficiarul acesteia obține viza anuală (conform Legii nr. 219/15.11.2019).

În conformitate cu prevederile Ord. MMAP nr. 1150 din 27.05.2020 privind aprobarea Procedurii de aplicare a vizei anuale a autorizației de mediu și autorizației integrate de mediu:

- titularul activității este obligat să solicite aplicarea vizei anuale la autoritatea publică pentru protecția mediului emitentă a autorizației de mediu, conf. art. 5, din Procedură;



AGENȚIA PENTRU PROTECȚIA MEDIULUI BRĂILA

B-dul Independenței, nr. 16. Bloc B5, mun. Brăila, cod 810004

E-mail: office.braila@apmbr.anpm.ro; Tel: 0339.401834, 0746.248732, Fax: 0339.401837

Operator de date cu caracter personal, conform Regulamentului (UE) 2016/679

Autorizație de mediu nr. 39 din 07.07.2021

5 din 9

Vizat spre neschimbare,

Semnătura

/

- termenul în care titularul activității solicită aplicarea vizei anuale este de **maxim 90 de zile și minimum 60 de zile** înainte de ziua și luna corespunzătoare zilei și lunii în care a fost emisă autorizația pe care acesta o deține;
- decizia privind viza anuală devine anexă la autorizația de mediu și face parte integrantă din aceasta.

- Prezenta autorizație de mediu impune condițiile de desfășurare a activității în scopul respectării prevederilor legale privind protecția mediului.
- Nerespectarea prevederilor autorizației de mediu se sancționează conform prevederilor legale în vigoare.
- În conformitate cu prevederile art. 21 alin. (4) din O.U.G. nr. 195/2005 privind protecția mediului, aprobată cu modificări de Legea nr. 265/2006, cu completările și modificările ulterioare, răspunderea pentru corectitudinea informațiilor puse la dispoziția autorităților competente pentru protecția mediului și a publicului revine titularului activității.

I. ACTIVITATEA AUTORIZATĂ

1. Dotări (instalații, utilaje, mijloace de transport utilizate în activitate):

EUROTEX SH SRL desfășoară activitatea de colectare a deșeurilor textile sortate, sortarea (unde este cazul), ambalarea (unde este cazul), manipularea, stocarea temporară și predarea spre valorificare/ eliminare a acestora, într-o hală metalică, notată C4, cu suprafața de 663 mp (cca 18x35m), cu pardoseală betonată. Suprafața efectivă de stocare a deșeurilor în cuști metalice este de cca 400mp. Se utilizează cântar de 100 kg.

Capacitatea maximă de stocare a deșeurilor în depozit este de 60 t (360mc).

2. Materii prime, auxiliare, combustibili și ambalaje folosite - mod de ambalare, depozitare, cantități:

Diferite tipuri de materiale textile depozitate temporar în vederea sortării, transportului către valorificatorul final; transportul se realizează de către titular sau partenerii săi.

3. Utilități - apă, canalizare, energie (surse, cantități, volume):

Toate utilitățile – apă, canalizare, energie electrică - sunt asigurate de către proprietarul amplasamentului. Alimentarea cu apă în scop potabil și social menajer este asigurată din rețeaua comunală de apă potabilă; consum lunar, cca. 3,0 mc. Din activitate nu rezultă ape uzate tehnologice. Consumul lunar de energie electrică este de cca. 150 kW/lună.

4. Descrierea principalelor faze ale procesului tehnologic sau ale activității:

Colectarea deșeurilor textile se desfășoară după următoarele etape:

- preluarea cu titlu gratuit a deșeurilor de la generatori;
- recepția deșeurilor/verificarea vizuală;
- ambalarea în saci de plastic (unde este cazul);
- descarcarea manuala la depozit și cântărirea deșeurilor;
- depozitarea temporară în spațiile deținute;
- încarcarea manuala a deșeurilor și livrarea la export.

La început societatea va prelua deșeuri textile sortate de la retailerii și producătorii de textile; în momentul în care în localitățile din județ se vor amplasa recipiente stradale pentru colectarea acestor tipuri de deșeuri se intenționează încheierea de contracte cu autoritățile locale.

La o cantitate de cca 25-30 tone de deșeuri acestea se vor încărca în autoutilitare / camioane și se trimit în Bulgaria. Transportul deșeurilor în Bulgaria se va face prin intermediul terților sau cu mijloacele de transport societății destinatare.

Deșeurile de textile sortate se vor colecta deja ambalate în saci de plastic; în cazul în care deșeurile sunt vrac, acestea se vor introduce în saci de plastic de 50-200 litri, apoi se transportă la depozit, cu autoutilitara, având o capacitate de stocare de circa 2,6tone. Se estimează câte două transporturi zilnice cu autoutilitara de 3,5t. Înainte de stocarea în depozit sacii se cântăresc.



AGENȚIA PENTRU PROTECȚIA MEDIULUI BRAILA

B-dul Independenței, nr. 16, Bloc B5, mun. Brăila, cod 810004

E-mail: office.braila@apinbr.anpm.ro; Tel: 0339.401834, 0746.248732, Fax: 0339.401837

Operator de date cu caracter personal, conform Regulamentului (UE) 2016/679

Operațiunile de valorificare a deșeurilor, codificate conform anexei nr. 3 la OUG nr. 92/2021 privind regimul deșeurilor, și anume:

- R12 - schimbul de deșeuri aplicate deșeurilor reciclabile colectate separat în containerele speciale sau fracții colectate separat de la generatori: sortare manuală, presare/compactare, debitare, mărunțire balotare, ambalare etc. și

- R13 - stocarea deșeurilor înainte de predarea către valorificatorii finali.

5. Produsele și subprodusele obținute - cantități, destinație: Total ieșiri deșeuri textile: 720tone/an (cca 2,6 t/zi) la o capacitate maximă de stocare a depozitului de 60t (cca 360mc).

6. Date referitoare la centrala termică proprie - dotare, combustibili utilizați (compoziție, cantități), producție: spațiul de depozitare nu se încălzește; spațiul administrativ se utilizează se încălzește cu aparate electrice.

7. Alte date specifice activității (cod-uri CAEN care se desfășoară pe amplasament, dar nu intră pe procedura de autorizare): nu este cazul

8. Program de funcționare-ore/zi, zile/săptămână, zile/an: 8 ore/zi, 5 zile/săptămână, 260 zile/an.

II. INSTALAȚIILE, MĂSURILE ȘI CONDIȚIILE DE PROTECȚIE A MEDIULUI

1. Stațiile și instalațiile pentru reținerea, evacuarea și dispersia poluanților în mediu din dotare (pe factori de mediu):

Apa: În activitatea de comerț cu ridicata al deșeurilor și resturilor nu se folosește apă în scop tehnologic. Apa este folosită în scop potabil și social menajer. Apele uzate menajere sunt evacuate în rețeaua de canalizare municipală existentă în zonă.

Aer: Activitatea de comercializare a deșeurilor textile nu are influență semnificativă asupra factorului de mediu aer. Platforma betonată de depozitare este acoperită, cu deschidere pe una dintre laturi.

Sol – subsol: Deșeurile textile colectate sunt stocate temporar în hală acoperită, cu platformă betonată.

Zgomot și vibrații: Având în vedere frecvența de aprovizionare și livrare și faptul că activitatea se desfășoară într-o zonă cu activități economice, zgomotul produs la încărcarea/descărcarea acestora este nesemnificativ, acceptat de normativele în vigoare privind protecția împotriva zgomotului și vibrațiilor.

2. Alte amenajări speciale, dotări și măsuri pentru protecția mediului:

Deșeurile de tip menajer se colectează în pubele ecologice și sunt preluate de operatorul de salubritate, pe bază de contract.

3. Concentrațiile și debitele masice de poluanți, nivelul de zgomot, de radiații, admise la evacuarea în mediul înconjurător, depășiri permise și în ce condiții:

Se vor lua măsuri de evitare a poluării fonice și de încadrare în normativele standard pentru zgomote și vibrații SR 10009:2017+SR 10009:2017/C91:2020 – Acustică. Limite admisibile ale nivelului de zgomot din mediul ambiant și SR 12025-2:2020 - Acustica în construcții. Efectele vibrațiilor asupra clădirilor sau părților de clădiri. Limite admisibile.

Nivelul de zgomot la limita amplasamentului obiectivului (inclusiv teren) nu trebuie să depășească în timpul zilei nivelul de zgomot continuu echivalent de 65 dB (A) la valoarea curbei de zgomot CZ60 și/sau, după caz, 50dB la fațada cea mai expusă a construcției ce reprezintă spațiu de locuit.

III. MONITORIZAREA MEDIULUI

1. Indicatori fizico-chimici, bacteriologici și biologici emiși, emisii de poluanți, frecvența, modul de valorificare a rezultatelor: nu este cazul;

2. Datele ce vor fi raportate autorității teritoriale pentru protecția mediului și periodicitatea:

- **Raportare anuală** a datelor privind evidența gestiunii deșeurilor, până la **15 martie** anul următor raportării, conform procedurii de raportare a datelor și informațiilor și registrului electronic instituite de ANPM, în sistemul pus la dispoziție de APM Brăila, conform art. 48, alin (1), (3) și (7) și art. 49 alin (15) din OUG 92/26.08.2021 privind regimul deșeurilor.
- Pentru deșeurile încadrate conform H.G. nr. 856/2002 privind evidența gestiunii deșeurilor și pentru aprobarea listei cuprinzând deșeurile, inclusiv deșeurile periculoase, cu modificările ulterioare la



AGENȚIA PENTRU PROTECȚIA MEDIULUI BRAILA

B-dul Independenței, nr. 16, Bloc B5, mun. Brăila, cod 810004

E-mail: office.braila@apmbr.anpm.ro; Tel: 0339.401834, 0746.248732, Fax: 0339.401837

Operator de date cu caracter personal, conform Regulamentului (UE) 2016/679

Autorizație de mediu nr. 39 din 07.07.2021

7 din 9

Vizat spre neschimbare,

Semnătu

....

codurile subcapitolului "15 01- ambalaje inclusiv deșeurile de ambalaje municipale colectate separate":

- raportare anuală, până la data de **25 februarie** a anului următor celui de raportare conform *Legii nr. 249/2015* privind modalitatea de gestionare a ambalajelor și a deșeurilor de ambalaje cu modificările ulterioare și *anexei nr. 3 (tabel 1) a Ord. MMP nr. 794/2012* privind procedura de raportare a datelor referitoare la ambalaje și deșeurile de ambalaje, conform metodologiei și sistemului integrat de raportare actualizate anual de către Agenția Națională pentru Protecția Mediului (ANPM).
- Raportare statistică anuală, conform art. 3 alin (1) și (2) al *H.G. nr. 856/2002* privind evidența gestiunii deșeurilor și pentru aprobarea listei cuprinzând deșeurile, inclusiv deșeurile periculoase, cu modificările ulterioare, la solicitarea APM Brăila, privind deșeurile colectate, transportate, depozitate temporar, valorificate și predate spre eliminare conform metodologiei și sistemului de raportare actualizate anual de către Agenția Națională pentru Protecția Mediului (chestionar "GD-Colectare / Tratare").

IV. MODUL DE GOSPODĂRIRE A DEȘEURILOR ȘI AMBALAJELOR

- 1. Deșeuri produse (tipuri, compoziție, cantități):** deșeuri menajere (cod 20 03 01) - 0,5 mc/lună; Hartie și carton/ ambalaje de hartie și carton (coduri 20 01 01/ 15 01 01) – 5kg/lună; Ambalaje de materiale plastice (cod 15 01 02) – 5kg/lună; Ambalaje de sticla (cod 15 01 07) – 5kg/lună;
- 2. Deșeuri colectate (tipuri, compoziție, cantități, frecvența):**

Denumire	Cantitate (to/an)	Destinație	Mod de depozitare	Clasificare, Periculozitate
Deșeuri textile nepericuloase	720 to/an (cca. 2,6 to/zi)	Colectare, sortare	Saci în cuști metalice pe platformă betonată	Nepericulos

- 3. Deșeuri stocate temporar (tipuri, compoziție, cantități, mod de stocare):**

Capacitatea de stocare deșeuri în cadrul punctului de lucru este de 60 to pe o suprafață de 400 m².

Cod deșeu	Denumire deșeu	Cantitate maxim stocată/volum deșeuri maxim stocat		Origine deșeu	Cod operațiune	Tehnologia aplicată
		t	mc			
04 02 09	deșeuri din materiale compozite (textile impregnate, elastomeri, plastomeri)	60	360	Deșeuri colectate de la punctele de colectare stradale organizate de municipalitate; retailerii și producatori.	R12 Schimbul de deșeuri în vederea expunerii la oricare dintre operațiunile numerotate de la R1 la R11 (care implică și sortarea și presarea deșeurilor)	Sortare și presare manuala
04 02 21	deșeuri de fibre textile neprelucrate					
04 02 22	deșeuri de fibre textile prelucrate					
04 02 99	alte deșeuri nespecificate altfel					
15 01 09	ambalaje textile					
19 12 08	materiale textile					
20 01 11	textile					
20 01 10	haine					
Deșeuri stocate pe amplasament la un moment dat (cantitate/volum maxim)		60	360			

- 4. Deșeuri valorificate (tipuri, compoziție, cantități, destinație):**

Deșeurile colectate, în cantitățile menționate la pct. IV.2, sunt valorificate prin intermediul operatorilor autorizați, conform contract.

- 5. Modul de transport al deșeurilor și măsuri pentru protecția mediului:**

La o cantitate de cca 25-30 tone de deșeuri acestea se vor încărca în autoutilitara/camion și se trimit în Bulgaria. Mijloacele de transport sunt închiriate sau prin contract cu terți.



AGENȚIA PENTRU PROTECȚIA MEDIULUI BRĂILA

B-dul Independenței, nr. 16, Bloc B5, mun. Brăila, cod 810004

E-mail: office.braila@apmbr.anpm.ro; Tel: 0339.401834, 0746.248732, Fax: 0339.401837

Operator de date cu caracter personal, conform Regulamentului (UE) 2016/679

6. Mod de eliminare (depozitare definitivă, incinerare):

Deșeurile menajere și asimilabile acestora sunt eliminate prin operatorul de salubritate conform contract.

7. Monitorizarea gestiunii deșeurilor:

Se va ține evidența lunară a deșeurilor produse și colectate, conform prevederilor HG nr. 856/2002 privind evidența gestiunii deșeurilor, cu modificările și completările ulterioare.

8. Ambalaje folosite și rezultate - tipuri și cantități: Deșeurile textile se ambalează ocazional în saci de plastic de 50 -200 litri. Se estimează un consum lunar de circa 5 kg saci plastic/lună.

9. Modul de gospodărire a ambalajelor (valorificare): nu este cazul.

V. MODUL DE GOSPODĂRIRE A SUBSTANTELOR ȘI PREPARATELOR PERICULOASE: În activitatea desfășurată de titular nu se gestionează substanțe și preparate periculoase.

VI. PROGRAMUL DE CONFORMARE - măsuri pentru reducerea efectelor prezente și viitoare ale activităților: Nu este cazul.

Verificarea conformării cu prevederile prezentului act se face de către reprezentanții Comisariatului Județean al Gărzii Naționale de Mediu și Agenției Județene pentru Protecția Mediului emitentă.

Prezenta autorizație de mediu nu exonerează de răspundere titularul de activitate în cazul producerii unor accidente în timpul desfășurării activității pentru care a fost emisă.

Prezenta autorizație de mediu nr. 39 din 07.07.2021 conține un număr de 9 (nouă) pagini și a fost emisă în trei exemplare.

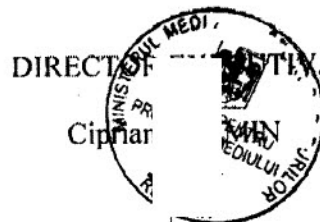

Avizat, ȘEF SERVICIU AAA, Laura Daniela BĂDĂSCU

Întocmit, Laura EREMIA,



AGENȚIA PENTRU PROTECȚIA MEDIULUI BRAILA

B-dul Independenței, nr. 16, Bloc B5, mun. Brăila, cod 810004

E-mail: office.braila@apmbr.anpm.ro; Tel: 0339.401834, 0746.248732, Fax: 0339.401837

Operator de date cu caracter personal, conform Regulamentului (UE) 2016/679

Autorizație de mediu nr. 39 din 07.07.2021

9 din 9

Vizat spre neschimbare,

Semnătura... ..

TEX«BACK

PROPUNERE DE PARTENERIAT

SERVICIUL DE COLECTARE A
HAINELOR
SISTEMUL DE PRELUARE
DE LA PUNCTUL DE VÂNZARE

TexCycle

Cuprins

- 03** DESPRE SERVICIUL DE PRELUARE
- 04** DE CE CONTEAZA?
- 05** CUM RĂMÂNE CU CLIEŢII DVS.?
- 06** CERINŢE LEGALE
- 07** SERVICIUL NOSTRU
- 08** BENEFICIILE DVS.
- 09** CE OFERIM?
- 10** DESPRE TEXBACK
- 11** DESPRE TEXCYCLE
- 12** ACTIVITĂŢILE NOASTRE
- 16** ADEZIUNI
- 17** CONTACT



Despre Serviciul de preluare

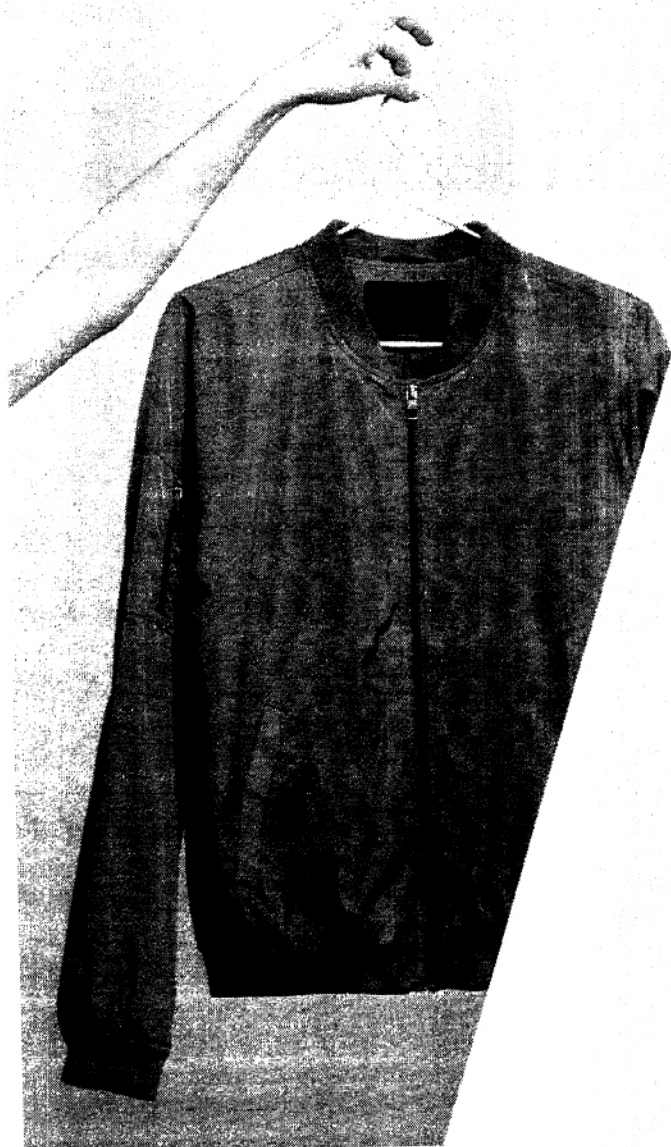

Sistemele de preluare a textilelor, prin care clienții aduc înapoi comercianților hainele nedorite pentru a fi reutilizate sau reciclate, reprezintă o parte esențială a dezvoltării unei industrii a modei mai circulare.

Mărcile și comercianții se pot concentra mai mult pe clienți care, la rândul lor, sunt încurajați să acționeze într-un mod mai prietenos cu mediul.



De ce contează?

Uniunea Europeană identifică industria textilă ca având un impact semnificativ asupra mediului, climei și societății prin utilizarea resurselor, a apei, a terenurilor și a substanțelor chimice și prin emisiile de gaze cu efect de seră și de poluanți.

Strategia Comisiei Europene privind produsele sustenabile într-o economie circulară a indicat textilele ca fiind un sector cu prioritate ridicată pentru trecerea la economia circulară.

Mărcile de îmbrăcăminte și comercianții au o influență semnificativă asupra comportamentului consumatorilor și sunt bine plasați pentru a-și implica clienții pe scară largă, motivându-i să acționeze prin furnizarea hainelor nedorite la punctele de colectare ușor de utilizat și accesibile.

Sistemele de "preluare", prin care cetățenii aduc înapoi articolele de îmbrăcăminte nedorite comercianților sau mărcilor, pot contribui la schimbarea atât a mentalității cetățenilor, cât și a sistemului de modă, **transformând consumatorii în participanți în cadrul unui lanț de aprovizionare circular.** Acesta este un pas practic proactiv către un model de afaceri circular în domeniul modei și poate contribui la închiderea circuitului produselor și materialelor.

Cum rămâne cu clienții dvs.?

Oferirea de noi servicii sustenabile clienților și oferirea de stimulente pentru utilizarea sistemului pot consolida loialitatea față de marcă și pot genera noi perspective pentru clienți.

Sistemele de colectare a textilelor care sunt legate de programele de fidelizare pot aduce oportunități suplimentare.

Preocuparea față de impactul hainelor asupra mediului este în creștere, 47% dintre oameni spunând că preocuparea lor a crescut în ultimul an.*

Pe lângă jumătate dintre consumatori (58%) au declarat că sunt foarte sau destul de preocupați de impactul hainelor asupra mediului.

17% dintre respondenți au declarat că ar fi foarte probabil să folosească un sistem de vouchere în schimbul hainelor nedorite, în timp ce 29% au declarat că ar fi destul de probabil să folosească un astfel de sistem.*

Personale care utilizează sisteme de preluare de la comercianți au declarat că sunt motivate de reducerea impactului lor asupra mediului (49%)*

Pe lângă faptul că au declarat că sunt foarte sau destul de preocupați de impactul hainelor asupra mediului, 51% dintre respondenți au declarat că vor utiliza mai multe produse pe sticlă decât cei care nu au declarat că sunt preocupați de impactul hainelor asupra mediului (51%)*

*WRAP, 2019, Banbury, Consumer Research for ECAP, 2016-2019, Prepared by WRAP

Cerințe legale

Satisfacerea cererii consumatorilor de a fi sustenabili nu este singura responsabilitate pe care ar trebui să și-o asume mărcile și producătorii de îmbrăcăminte.

Obligația de colectare separată a deșeurilor textile, prevăzută în Directiva Cadru privind deșeurile din 2018, este dezvoltată în continuare și are obligații care trebuie îndeplinite până în 2025.

Din rapoartele recente reiese că **răspunderea extinsă a producătorului (EPR)** pentru textile va intra în vigoare în toate statele membre ale UE. Scopul acesteia este de a se asigura că producătorii contribuie financiar la costurile de gestionare a deșeurilor. EPR îi obligă pe producători să își asume responsabilitatea operațională sau financiară pentru etapa de sfârșit de viață a produselor lor.

*Sistemele de preluare ar putea face parte dintr-un sistem mai amplu de responsabilitate extinsă a producătorului (EPR), care ar putea fi legat de cerința viitoare de colectare a textilelor după consum sau ar putea fi independent de un astfel de sistem.**

Aflați mai multe: [Planul de acțiune privind economia circulară](#)

*Perspectivele economiei circulare în sectorul textil al UE - iunie 2021, Raport tehnic al JRC Comisia Europeană



Serviciul nostru

Parteneriatul comercial cu noi poate oferi o **propunere completă de colectare a hainelor la punctul de vânzare**, acoperind întregul proces operațional al textilelor, de la colectare, sortare și transfer până la destinațiile finale de reutilizare și reciclare.



Beneficiile dvs.

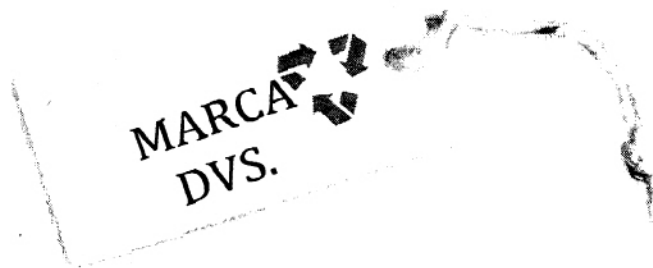

IMPLEMENTAREA NOULUI
MODEL DE AFACERI DIN
INDUSTRIA MODEI

CONSIDERAREA ÎNCERCĂRII
LA CIRCULARITATE ÎN
DOMENIUL TEXTELOR

DEMONSTRAREA
RESPONSABILITĂȚII
CORPORATIVE ÎNTR-UN
MOD VIZUAL

CONSIDERAREA ÎNCERCĂRII
LA CIRCULARITATE ÎN
DOMENIUL TEXTELOR



Ce oferim?



GESTIONAREA DEȘEURILOR

Suntem certificați pentru a efectua o gestionare de calitate a deșeurilor și garantăm că toate cerințele legale sunt îndeplinite în ceea ce privește operațiunile ecologice corespunzătoare.

Vă oferim transparență totală și rapoarte privind hainele colectate și realizăm o recuperare de 100% a deșeurilor textile.



ASISTENȚĂ COMPLETĂ PENTRU COMUNICAȚII

Vă putem oferi soluții flexibile de branding – containere de colectare cu marcă, co-branding sau etichete albe și merchandising vizual.

Împreună putem construi strategia dvs. de comunicare ecologică și vă putem sfătui cum să implementați procesul de colectare a textilelor în cadrul programelor dvs. de fidelizare.



SUPPORT OPERAȚIONAL ȘI LOGISTIC

Veți avea un partener de încredere în gestionarea operațiunilor și a logisticii serviciului de colectare a textilelor.

Sprijinim toți partenerii noștri cu instrucțiuni complete de întreținere a și instruire a personalului pentru a garanta un serviciu premium clienților lor

Despre **TEXBACK**

TexBack (o marcă a TexCycle) este un furnizor de soluții textile circulare care permite comercianților cu amănuntul să își atingă obiectivele de sustenabilitate prin colectarea hainelor în cadrul unui program de preluare la locul de vânzare.

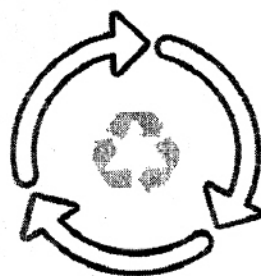

Despre **TEX**CYCLE

second life for your clothes



De mai bine de **20 de ani**, compania noastră a pus accentul pe utilizarea eficientă a hainelor second-hand și a deșeurilor textile, oferind soluții publicului și industriei modei și **reducând decalajul în economia circulară a textilelor.**

Activitățile noastre

TexCycle este una dintre cele mai importante companii de colectare și sortare din Europa, cu o instalație de sortare proprie și standarde de înaltă calitate a produselor, precum și o rețea largă de distribuție en-gros cu 13 unități în diferite țări.

COLECTAREA HAINELOR DE STRADĂ

COLECTAREA STRADALĂ A HAINELOR

SORTAREA ȘI PREGĂTIREA PENTRU REUTILIZARE

DISTRIBUIRE PE PIAȚA EN-GROS

PREGĂTIREA PENTRU REUTILIZARE

RECICLAREA

Activitățile noastre



EUROTEX
SECOND HAND CLOTHING
AND DISCOUNTED APPAREL

DISTRIBUIREA PE PIATA EN-GR

Sub marca EuroTex, compania procesează peste 1 000 de tone de produse textile în fiecare lună în unitatea sa de sortare din Bulgaria.

Expertiza acestei unități constă în **clasificarea meticuloasă** a fiecărei piese de îmbrăcăminte pentru a determina cea mai bună modalitate posibilă de utilizare, **prelungindu-i ciclul de viață și ferindu-le de depozitele de deșeuri.**

Toate articolele de îmbrăcăminte folosite sunt supuse unui proces de clasificare în două etape care determină eligibilitatea pentru reutilizare și gradul de calitate. Unele dintre ele sunt în continuare spălate și reparate, pentru a fi reutilizate ca haine.

Acesta este un proces intensiv, în care profesioniștii noștri calificați și experimentați examinează fiecare articol în conformitate cu proceduri stricte de sortare și clasificare.

eurotexglobal.com





Activitățile noastre

TEXCYCLE
second life for your clothes



RECICLAREA

Din produsele textile care nu mai pot fi purtate, cu o bună calitate de absorbție, **producem** **cârpe de șters** în diferite dimensiuni și culori.

În timp ce lucrează la dezvoltarea **propriei unități de reciclare** a hainelor, care nu sunt adecvate pentru reutilizarea directă, TexCycle colaborează cu alte companii specializate în **reciclarea diferitelor materiale**. În conformitate cu cerințele acestora, pregătim textilele colectate, le sortăm în funcție de tip și culoare și îndepărtăm nasturii și fermoarele, pentru a obține o eficiență maximă și durabilitate a procesului.

Criteriul de alegere a partenerilor care se ocupă de tratarea ulterioară a deșeurilor sunt **metodele ecologice și complete de tratare pe care le folosesc**. Deșeurile sunt trimise exclusiv companiilor autorizate, care își pot dovedi **modul de lucru sustenabil**.

Ne străduim să atingem **nivelul minim de procentaj posibil de materiale nereciclate**, care, în prezent, sunt transmise **pentru valorificarea energetică**.

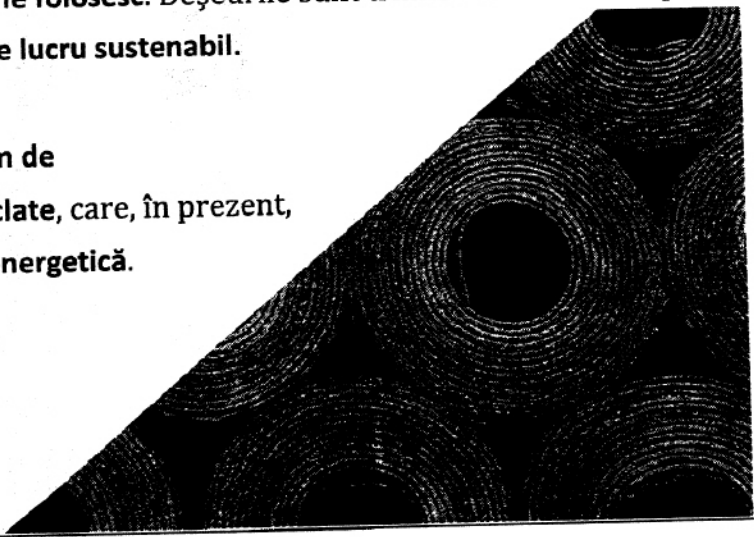

HAINES I INCALTA MINTE

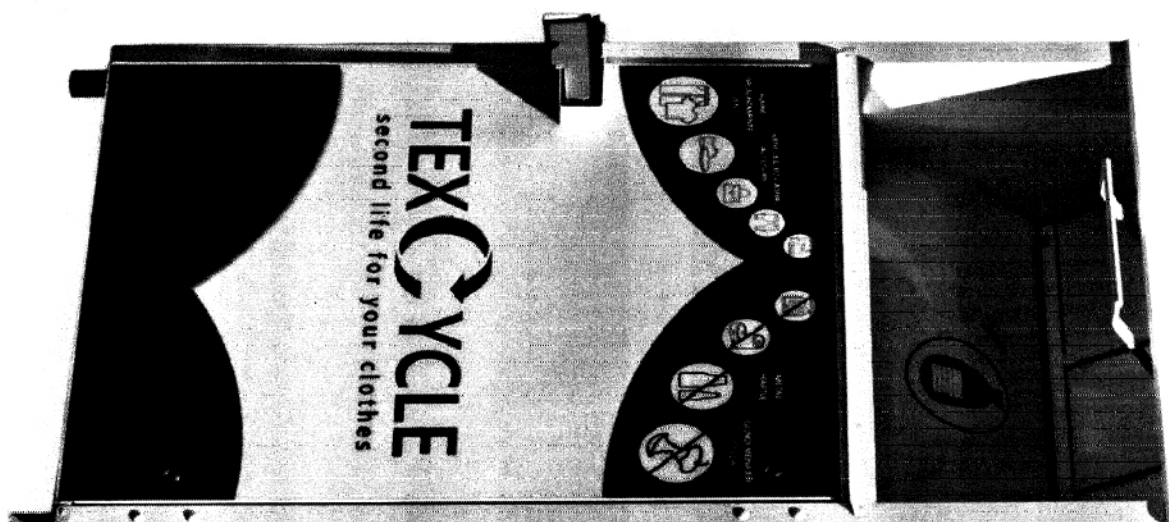

HAINES

&

INCALTA MINTE

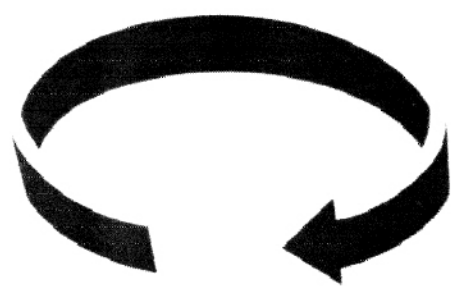

NULTA SERIE

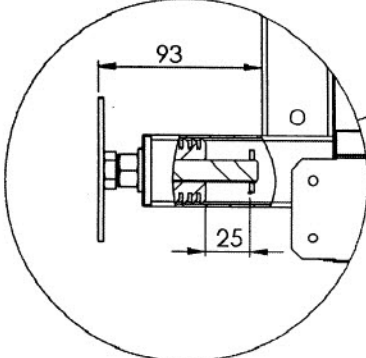
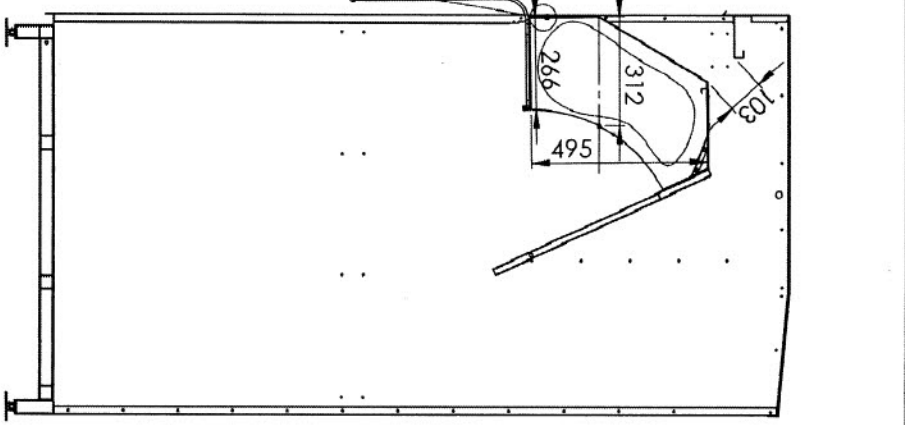
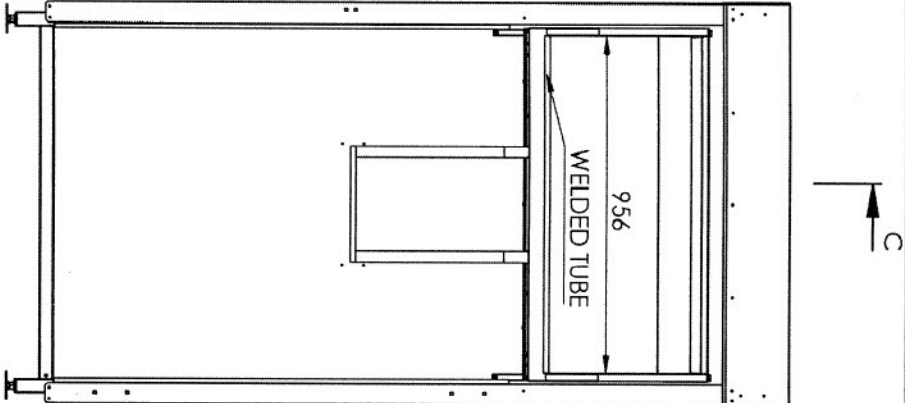
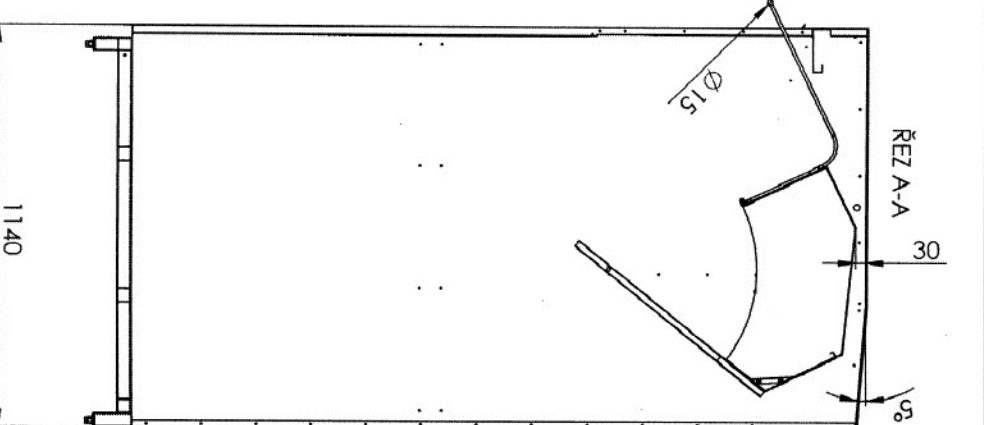
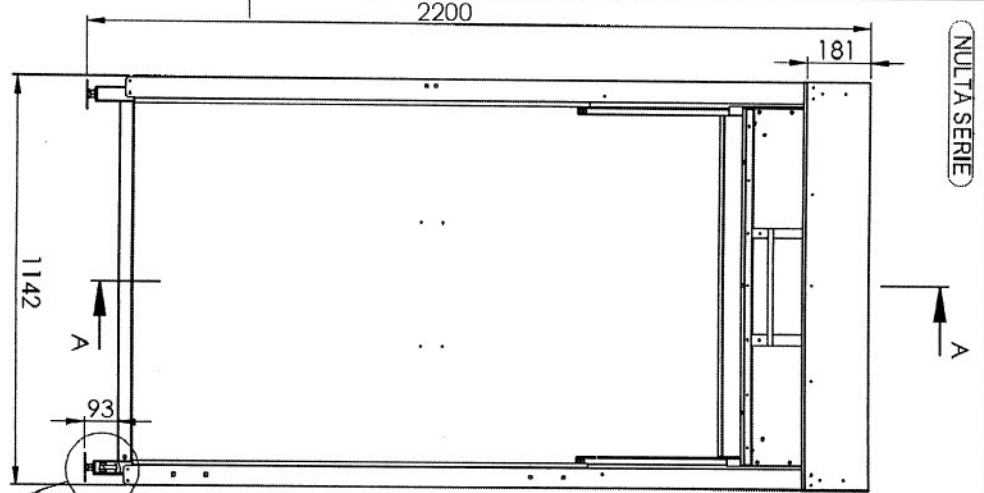

DETAIL B
MÉRITKO 1:3

DETAIL D
MÉRITKO 1:3

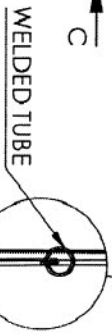

ŘEZ C-C

<p>Centrum č. 16275 - MATEŘSKÝ VÝROBY VÍTKOVICE PRAHA, ÚPRAVY KONTEJNERŮ BEZDROVÝCH KONTAJNÉRŮ ČÍSLO 16275 - KONTEJNER PRO TĚŽKÉ 2,5 TONOVÉ VÝKROVÁ DOKUMENTACE 16275 SLEPÁK</p>	
<p>Měřítko 1:15 Kresli: Ing. Aml. Gajda Norm. ref.: Schválil: Skupina: KONTEJNERNÍ BEZDROVÝ Typ: 16275</p>	<p>ISO 2631:2022 Datum: únor 2022 C. střížka C. úprava 1</p>
<p>Název: 16275verze2</p>	<p>Starý výkres: 16275verze2 Počet listů: 1</p>
<p>ISO 8015 ISO 2768-CK</p>	<p>ISO 8015 ISO 2768-CK</p>

A3